

PROCES-VERBAL DE CLASSEMENT N° 96. 41098/A

CONCERNANT LA RESISTANCE AU FEU

D'UN ELEMENT DE CONSTRUCTION

Le classement indiqué ne préjuge pas de la conformité des éléments de construction commercialisés aux échantillons soumis aux essais et ne saurait en aucun cas être considéré comme un certificat de qualification tel que défini par la loi du 3 Juin 1994.

Cette conformité peut être attestée par les certificats de qualification reconnus par le Ministère de l'Industrie.

La reproduction de ce procès-verbal de classement n'est autorisée que sous la forme de fac-similé photographique intégral.

Il comporte 4 pages et 3 plans

A LA DEMANDE DE : SOCIETE ALDES AERAUQUE
20 BOULEVARD JOLIOT CURIE
69200 VENISSIEUX

CONCERNANT

Trois ventilateurs de VMC

TEXTE DE REFERENCE

Annexe VII de l'Arrêté du 21 Avril 1983 et son protocole d'application approuvé en CECMI

DATE DE L'ESSAI

19 Novembre 1996

DUREE DE VALIDITE

Ce procès-verbal de classement et ses éventuelles extensions sont valables jusqu'au :

19 NOVEMBRE 2001

Cette limite de validité n'est pas opposable si ce produit fait l'objet d'un certificat de qualification en cours de validité, délivré par un organisme certificateur reconnu par le Ministère de l'Industrie

RAPPORT DE REFERENCE

Rapport d'essai n° 41098/A

PROVENANCE ET CARACTERISTIQUES DES ECHANTILLONS

Matériau présenté par	: Société ALDES
Marque commerciale	: "CVEC 750 - MOTEUR SMEN, REF. 19 GFF 4023 A FLASQUES SERTIS" "CVEC 1500 - MOTEUR TORIN, REF. 080729" "CVEC 2500 - MOTEUR TORIN, REF. 080730"
Fabricant	: Société ALDES
Origine	: Usine de VENISSIEUX (69)

1 - DESCRIPTION SOMMAIRE DE L'ELEMENT

(Les dimensions sont données en mm)

CVEC 750 Caisson en tôle d'acier galvanisée de dimensions intérieures 445 x 450 x 386, muni de deux ouïes avec manchette \varnothing 250 pour l'aspiration, de six ouvertures de 20 x 20 sur

une porte pour le refroidissement du moteur et d'une ouverture de 150 x 127 protégée par une grille pour le refoulement.

Ventilateur composé d'une roue de \varnothing 180 et de largeur 82, constituée de 40 aubes accrochantes serties à l'une de leurs extrémités sur un flasque et à l'autre extrémité sur une couronne. Elle est fixée directement en bout de l'arbre moteur.

Le ventilateur est boulonné sur un dispositif de réglage du débit fixé sous le couvercle du caisson, constitué par un cadre en acier galvanisé formé de 3 "C" de hauteur 51,5, et d'un volet de largeur 125 et de hauteur 100.

Moteur SMEN type 19 GFF 4023, à flasques sertis, puissance 40 W, tension 230 V monophasé, vitesse nominale : 1500 tr/min.

- Voir les plans, planche n° 1 -

CVEC 1500

Caisson en tôle d'acier galvanisée de dimensions intérieures 650 x 540 x 476, muni de deux ouïes avec manchette \varnothing 315 pour l'aspiration, d'un tube \varnothing 90 et de six ouvertures de 20 x 20 sur une porte pour le refroidissement du moteur, et d'une ouverture de 300 x 256 protégée par une grille pour le refoulement.

Ventilateur composé d'une roue de \varnothing et de largeur 240, constituée de 43 aubes accrochantes encastrées à mi-longueur sur un flasque d'épaisseur 2 x 8/10 et serties à leurs extrémités sur une couronne. Elle est fixée directement en bout de l'arbre moteur.

Le ventilateur est boulonné sur un dispositif de réglage du débit fixé sous le couvercle du caisson, constitué par un cadre en acier galvanisé formé de trois "C" de hauteur 66 et d'un volet de largeur 290 et de hauteur 100.

Moteur TORIN référence 080729, puissance 184 W, tension 220 V monophasé, vitesse nominale : 1000 tr/min.

- Voir les plans, planche n° 2 -

CVEC 2500

Caisson en tôle d'acier galvanisée de dimensions intérieures 620 x 720 x 551, muni de deux ouïes avec manchettes \varnothing 400 pour l'aspiration, d'un tube \varnothing 90 et de six ouvertures de 20 x 20 sur une porte pour le refroidissement du moteur, et d'une ouverture de 340 x 280 protégée par une grille pour le refoulement.

Ventilateur composé d'une roue de \varnothing et de largeur 270, constituée de 48 aubes accrochantes encastrées à mi-longueur sur un flasque d'épaisseur 2 x 8/10 et serties à leurs extrémités sur une couronne. Elle est fixée directement en bout de l'arbre moteur.

Le ventilateur est boulonné sur un dispositif de réglage du débit fixé sous le couvercle du caisson, constitué par un cadre en acier galvanisé formé de trois "C" de hauteur 101,5 et d'un volet de largeur 320 et de hauteur 130.

Moteur TORIN référence 080730, puissance 250 W, tension 220 V monophasé, vitesse nominale 1000 tr/min.

- Voir les plans, planche n° 3 -

2 - REPRESENTATIVITE DES ELEMENTS

La conformité de la mise en oeuvre a été contrôlée par le laboratoire sur une fabrication similaire., en l'usine de VENISSIEUX (69).

Elle donne lieu à la délivrance d'un procès-verbal confirmé.

3 - AGREMENT

φ de piquage individuel maxi	125 mm
Température des gaz extraits	400°C
Durée de fonctionnement	1/2 heure

3.2 - CONDITIONS DE VALIDITE DES CLASSEMENTS

3.2.1 - A LA FABRICATION ET A LA MISE EN OEUVRE

Les éléments et leur montage doivent être conformes à la description détaillée donnée dans le rapport d'essai, celui-ci pouvant être demandé sans obligation de cession du document en cas de contestation sur l'identification de l'objet.

3.2.2 - DOMAINE DE VALIDITE

Pour conserver la validité des classements, les extensions soit dimensionnelles soit de réalisation ne peuvent être faites qu'en application des annexes ou conformément à des extensions formulées par le laboratoire.

Fait à Marne-la-Vallée le, 25 juillet 1997

La technicienne responsable de l'essai

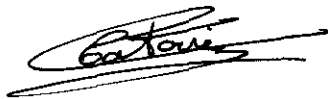

Corinne CATOIRE

Le responsable du laboratoire
"Résistance au feu"



Philippe BOUGEARD

REFROIDISSEMENT MOTEUR

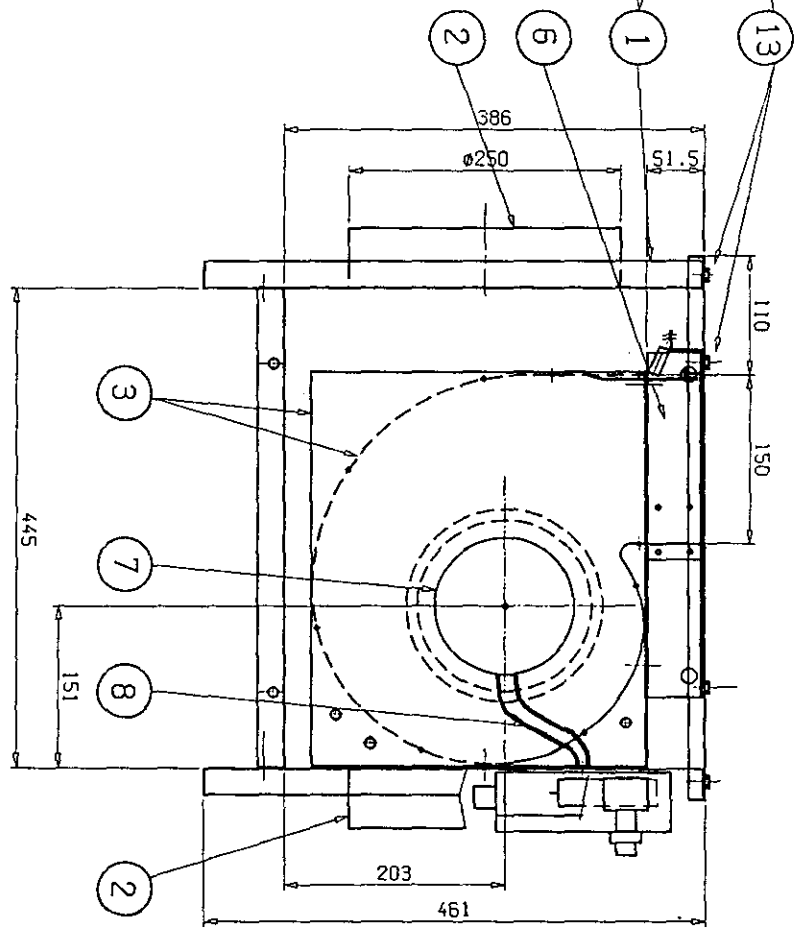
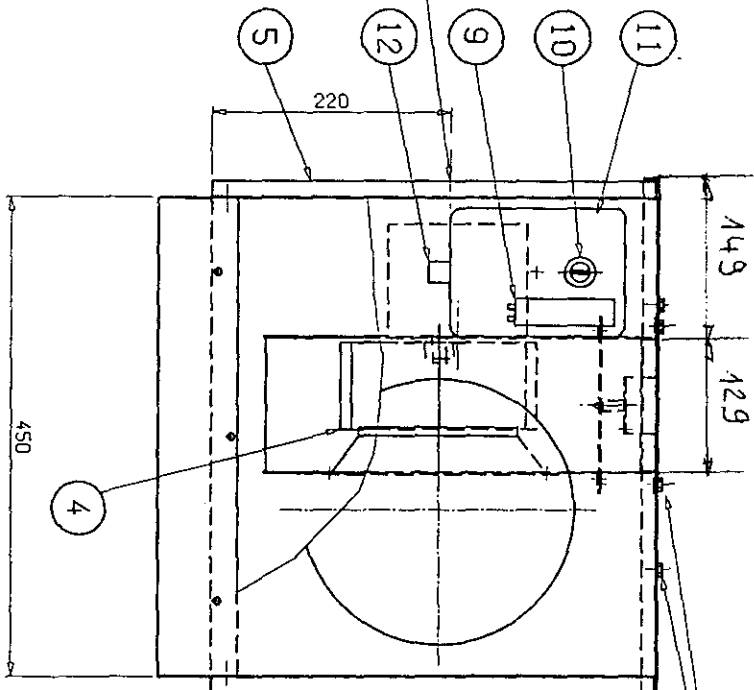

REPERE	DESIGNATION
1	Caisson : tôle galvanisée
2	2 manchettes Ø 250 : tôle galvanisée
3	Volure : tôle galvanisée
4	Roue Ø 180 : tôle galvanisée
5	Portes caisson : tôle galvanisée
6	Système de réglage
7	Moteur : SMEN - 40 W - 1 Vit. - 4 pôles
8	Gaines thermiques
9	Condensateur
10	Interrupteur
11	Coffret électrique
12	Presse-étoupe
13	Boulons d'assemblage

A G-SRNY		05-11-96	CREATION DU PLAN	VERIFIE le :	05-11-96	
IND. MOD. PAR N°		DATE	OBJET DE L'INDICE	PAR :	P-DRMIZET	
		VENISSIEUX FRANCE		DESSINE le :	05-11-96	
CVEC-750				PAR :	G-SRNY	
MATERIE :				ENSEMBLE		
SPECIFICATION :				POIDS		

La reproduction de ce document est strictement interdite

CVEC-750-CSTB

CVEC 750

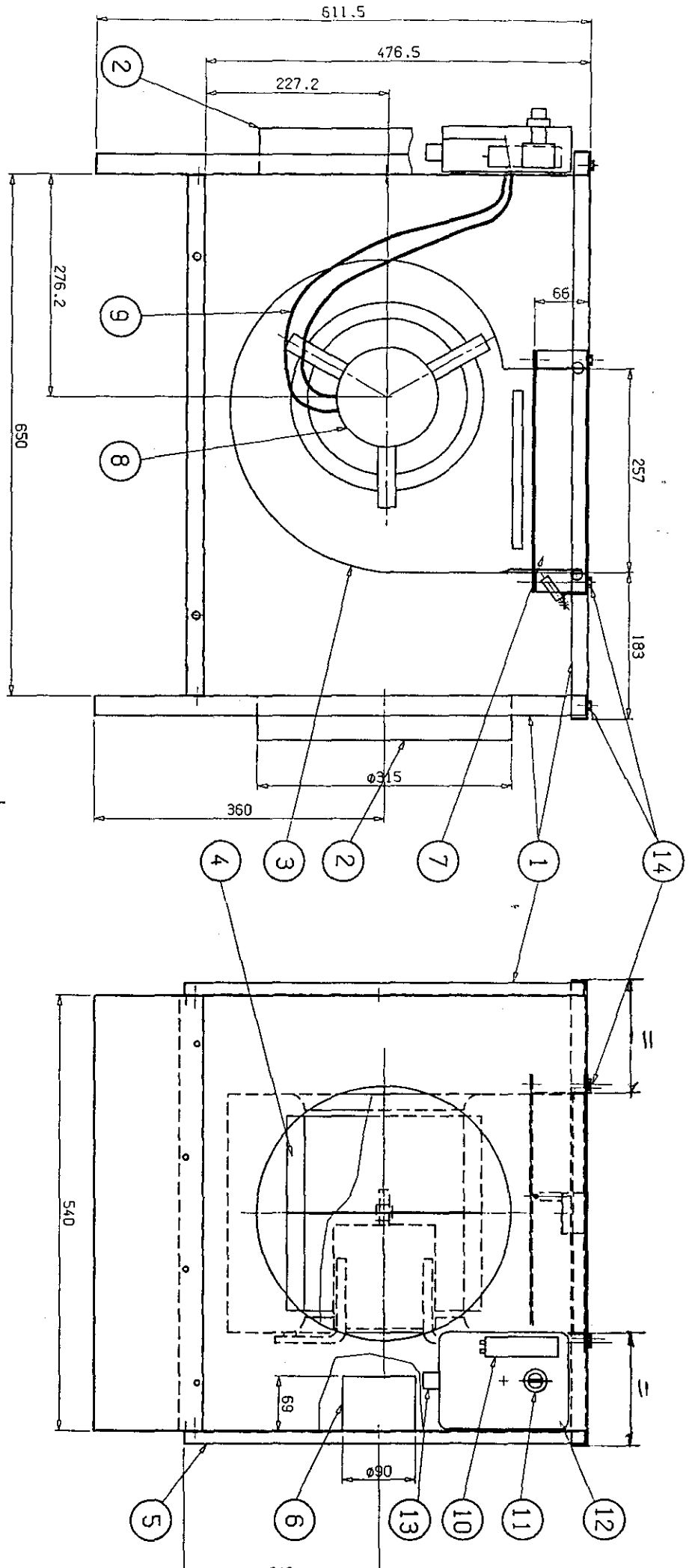

REPERE	DESIGNATION
1	Casson : tôle galvanisée
2	2 manchettes Ø 315 : tôle galvanisée
3	Volante : tôle galvanisée
4	Roue Ø 240 : tôle galvanisée
5	Portes casson : tôle galvanisée
6	Tube refroidissement : tôle galvanisée
7	Système de réglage
8	Moteur : TORIN - 184 W - 1 VIE - 6 poles
9	Gaines thermiques
10	Condensateur
11	Interrupteur
12	Coffret électrique
13	Presse-étoupe
14	Boulons d'assemblage

IND. MOD. PAR	N°	DATE	OBJET DE L'INDICE
A	G-SRNY	05-11-96	CREATION DU PLAN
ALDES			
VENISSIEUX		FRANCE	
CVEC-1500			
MATERIE :			
SPECIFICATION :			
La reproduction de ce document est strictement interdite			
VERIFIE 1e :	05-11-96		
PAR :	P-DRMIZET		
DESSINE 1e :	05-11-96		
PAR :	G-SRNY		
ENSEMBLE	CVEC	ECHELLE 1/5 TOL. GENERALE	
POIDS			
CVEC-1500-CSTB			

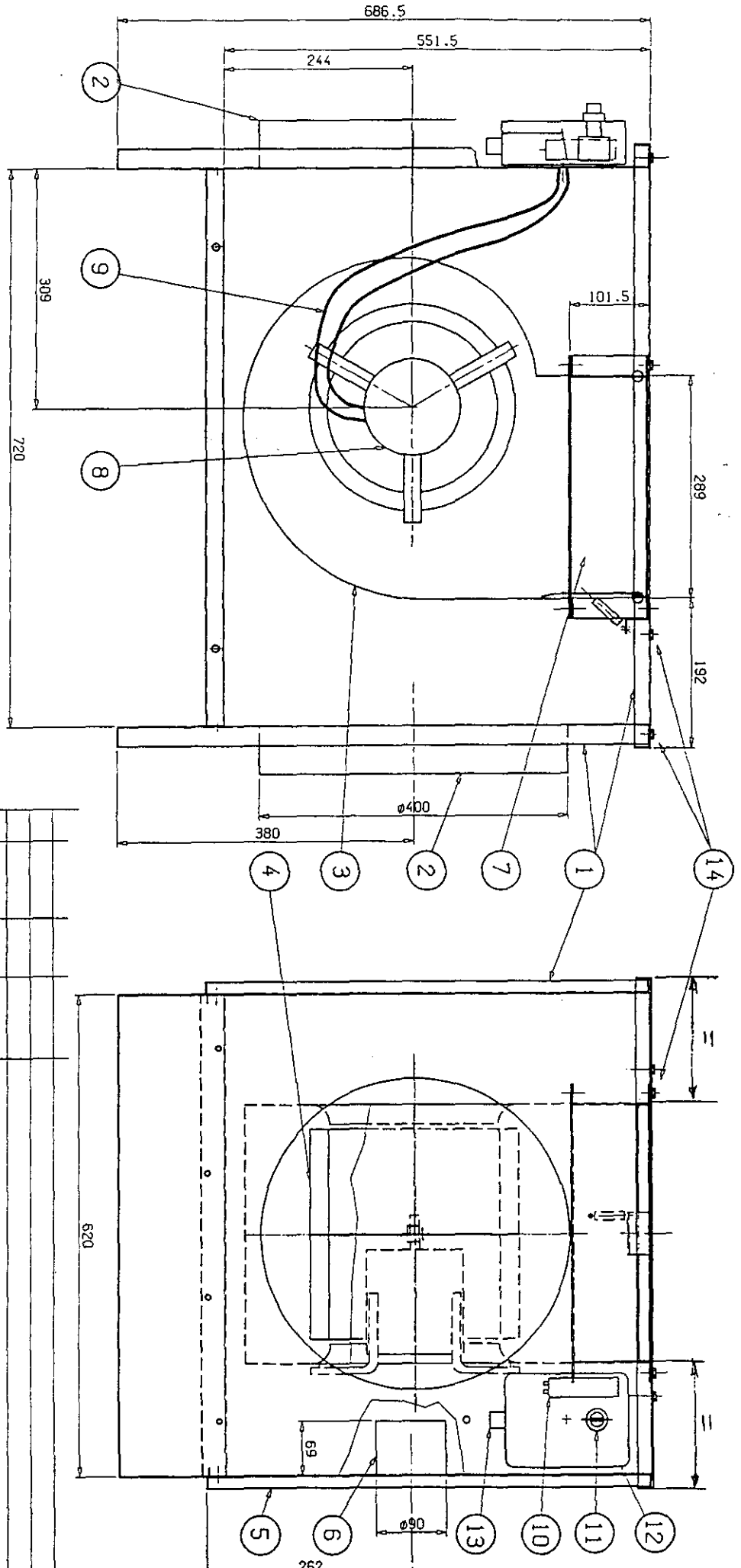

REPERE	DESIGNATION
1	Casson : tôle galvanisée
2	2 manchettes Ø 400 : tôle galvanisée
3	Volute : tôle galvanisée
4	Roue Ø 270 : tôle galvanisée
5	Portes casson : tôle galvanisée
6	Tube de refroidissement : tôle galvanisée
7	Système de réglage
8	Moteur : TORIN 250 W - 1 Vit. - 6 pôles

9	Gainés thermiques
10	Condensateur
11	Interrupteur
12	Coffret électrique
13	Presse-étoupe
14	Boulons d'assemblage

R	G-SANY	04-11-96	CREATION DU PLAN	VERIFIE 1e:	04-11-96	P-DRAHIZET	
IND MOD. PAR	N°	DATE	OBJET DE L'INDICE	PAR:	04-11-96	P-DRAHIZET	
ALDIS				VENISSIEUX FRANCE			
CVEC-2500				DESIGNE 1e:			
Matière :				PDR:			
SPECIFICATION:				D-SANY			
La reproduction de ce document est strictement interdite				ENSEMBLE			
CVEC-2500-CSTB				ECHELLE			
				1/5			
				TOL. GENERALE			
				P0105			

CVEC-2500