

# VENTILATEURS

# VEC

et C.VEC 240 H

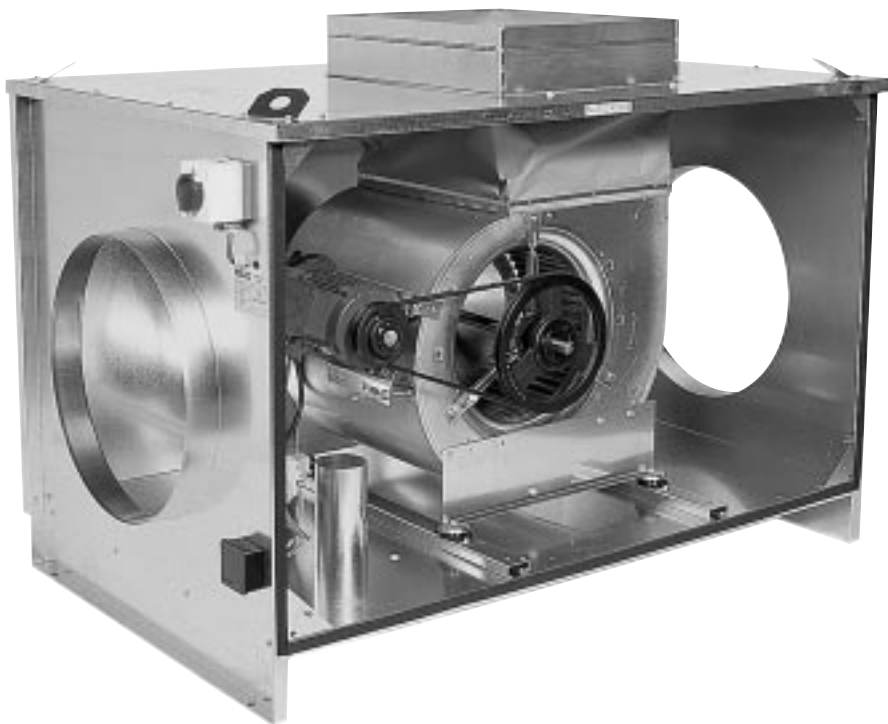

**Généralités** |

**Caractéristiques techniques** |

**Caractéristiques acoustiques** |

**Caractéristiques aérauliques** |

**Accessoires** |

**Montage - Entretien** |

**Pièces détachées** |

**ALDES**

*changer l'air, changer la vie.*

# Généralités

## PRINCIPE

Le VEC est un ventilateur d'extraction en caisson destiné à l'évacuation de l'air vicié dans les locaux d'habitation et du tertiaire.

Il constitue l'élément de base de toute installation de VMC par extraction, celle-ci comprenant par ailleurs un réseau de conduits et accessoires, des bouches d'extraction et des entrées d'air.

Les différentes motorisations, une ou deux vitesses, permettent de couvrir des débits de 100 à 10 000 m<sup>3</sup>/h, et de répondre ainsi aux besoins d'extraction de la plupart des locaux.

Les pressions disponibles réglables offrent une plage d'utilisation en adéquation avec les pertes de charges courantes des réseaux et le fonctionnement des bouches autoréglables, tout en respectant les niveaux acoustiques intérieurs et extérieurs au bâtiment.

Enfin, tous les caissons (hors C.VEC 240 H) sont livrés avec l'ensemble motoventilateur monté sur des rails coulissants, facilitant l'accès et la maintenance des pièces intérieures.

## DOMAINE D'APPLICATION

En habitat collectif neuf, les VEC sont utilisés dans le cadre de systèmes de VMC ou VMC Gaz par extraction.

En habitat collectif existant, les plages de débit et les pressions réglables permettent de s'adapter aux contraintes de la rénovation.

En tertiaire enfin, ils peuvent s'intégrer aux systèmes de ventilation mécanique par extraction de la plupart des locaux de petite et moyenne importance.

## ENVIRONNEMENT RÉGLEMENTAIRE

- Règlement sécurité incendie : la gamme des ventilateurs en caisson VEC est homologuée Catégorie 4 (hors modèles spécifiés dans le tableau ci-après).
- Norme Française NF XP 50-410 (DTU 68.1) et P 50-411 (DTU 68.2) : tous les modèles de la gamme respectent les conditions techniques définies par ces normes qui concernent les installations de Ventilation Mécanique Contrôlée.
- Arrêté du 25 avril 1985 (modifié le 30 mai 1989) : celui-ci impose un entretien régulier des ventilateurs dans le cas d'une VMC Gaz.

- Conformité CE : le VEC est conçu et fabriqué conformément aux :
  - directive Machine / MD,
  - directive Compatibilité Électromagnétique / EMC
  - directive Basse Tension / LVD.

## AVANTAGES

- **Aéraulique** : courbes "plates" adaptées à la VMC dans le collectif.
- **Acoustique** : les performances des VEC permettent le respect des exigences de la NRA.
- **Classement au feu C4 (400°C 1/2 heure)** : PV CSTB n° 87.25590 et n° 89.28114.
- **Installation - Maintenance** : pattes de levage et motoventilateur sur glissières.

## DESCRIPTION - GAMME

Le VEC existe en 3 tailles de caissons, avec plusieurs motorisations possibles, en 1 ou 2 vitesses (2 moteurs - 2 transmissions).

Le VEC se compose de :

- un caisson en tôle galvanisée,
- deux piquages d'aspiration en ligne,
- une ouïe de refoulement sur le dessus avec grillage de protection,
- l'ensemble moto-ventilateur à action monté sur rails coulissants et désolidarisé du caisson par plots anti-vibratiles,
- un entraînement poulie réglable / courroie trapézoïdale, permettant de modifier la vitesse du ventilateur et donc la pression disponible,
- un ou deux moteur(s) asynchrone(s) triphasé(s) 230/400 V, 50 Hz, classe F, IP 55,
- un interrupteur de proximité cadenassable en boîtier IP 65.

Tous les ventilateurs sont livrés avec une courroie de secours non montée.

### Adaptations possibles (ventilateurs non C4) :

- Raccordement PTO sur tous les moteurs de la gamme.
- Compatible avec le 60 Hz (une modification du rapport des poulies permet de rester dans les plages de fonctionnement et d'échauffement du moteur).
- Les VEC 1 vitesse peuvent être montés avec un moteur bi-vitesse (couplage Dalhander) + PTO.
- Moteurs tropicalisés.
- Isolation thermique.
- Ventilateur démontable (voir page 8).

## VEC 1 VITESSE

Chaque modèle de VEC 1 vitesse peut être livré avec pressostat monté ou moteur de secours monté (excepté pour le VEC 240 H).

Type			Classement C4	Code		
				Sans pressostat	Avec pressostat monté (1)	Avec moteur de secours monté (2)
C.VEC 240 H	M	IP	C4	56.024	-	-
C.VEC 240 H	T	IP	C4	25.137	56.020	-
VEC 271 A	T	IP	C4	25.103	56.003	25.153
VEC 271 B	T	IP	C4	25.104	56.004	25.154
VEC 321 A	T	IP	C4	25.105	56.005	25.155
VEC 321 B	T	IP	C4	25.106	56.006	25.156
VEC 321 C	T	IP	C4	25.107	56.007	25.157
VEC 382 A	T	IP	C4	25.108	56.008	25.158
VEC 382 B	T	IP	C4	25.109	56.009	25.159
VEC 382 C	T	IP	C4	25.110	56.010	25.160
VEC 452 A	T	IP	-	25.111	56.011	25.161
VEC 452 B	T	IP	C4	25.112	56.012	25.162
VEC 452 C	T	IP	C4	25.113	56.013	25.163
VEC 271 H	T	IP	C4	25.138	56.021	-
VEC 321 H	T	IP	C4	25.141	56.022	-
VEC 382 H	T	IP	C4	25.139	56.023	-

(1) Pressostat fixe 80/115 Pa (sauf 271A et 321 A : pressostat réglable).

(2) Le moteur de secours est équipé de sa poulie motrice et accompagné de la courroie de secours non montée. L'utilisation de ce moteur supprime le classement C4.

M = monophasé - T = triphasé - IP = interrupteur M/A IP 65 monté cadenassable.

## VEC 2 VITESSES

Ces ventilateurs sont livrés avec 2 moteurs et 2 transmissions (chacun des moteurs est raccordé de chaque côté de la volute). Les moteurs peuvent être équipés d'une sonde PTO.

Le raccordement électrique est simplifié, puisque le branchement pour chaque allure est identique à un ventilateur une vitesse.

Type 2 moteurs		Classement C4	Code
			Sans pressostat
VEC 271 AB	T	C4	25.170
VEC 321 AB	T	-	25.171
VEC 321 AC	T	-	25.172
VEC 382 AB	T	C4	25.173
VEC 382 AC	T	C4	25.174
VEC 452 AB	T	-	25.175
VEC 452 AC	T	-	25.176

T = triphasé.

## VEC DÉMONTABLE

Ces ventilateurs sont livrés vissés avec 1 moteur + transmission + pressostat monté.

Type			Classement C4	Code
VEC 271 A	T	IP	C4	25.312
VEC 271 B	T	IP	C4	25.313
VEC 271 H	T	IP	C4	25.314
VEC 321 A	T	IP	C4	25.315
VEC 321 B	T	IP	C4	25.316
VEC 321 C	T	IP	C4	25.317
VEC 321 H	T	IP	C4	25.325
VEC 382 A	T	IP	C4	25.326
VEC 382 B	T	IP	C4	25.327
VEC 382 C	T	IP	C4	25.328
VEC 382 H	T	IP	C4	25.329

T = triphasé - IP = interrupteur de proximité IP 65 monté cadenassable.

# Caractéristiques techniques

## ENCOMBREMENT - POIDS

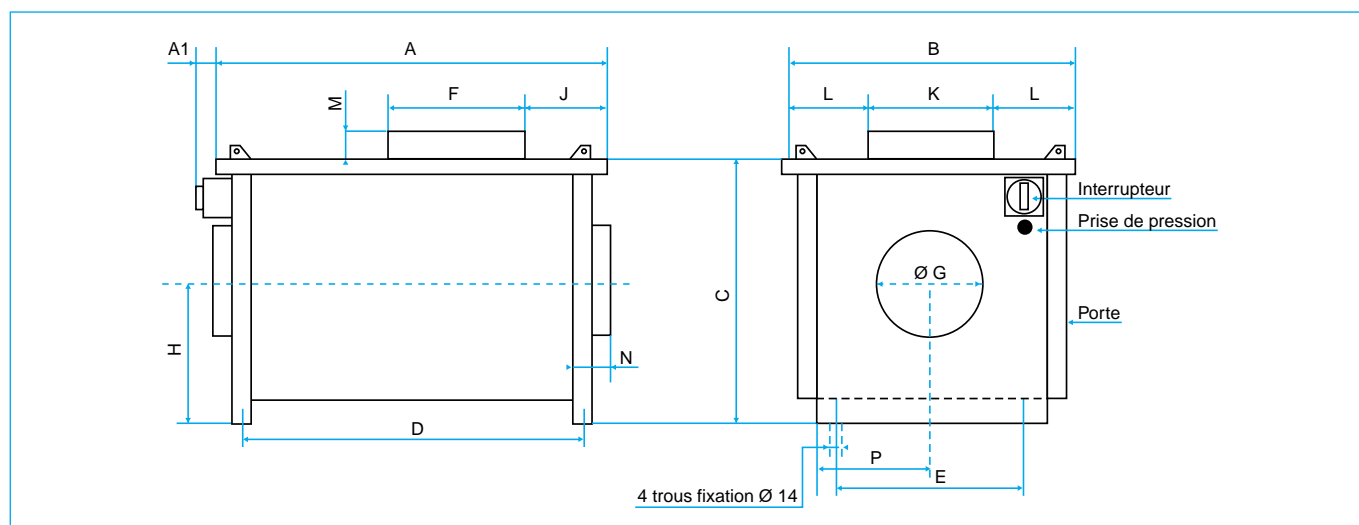

Modèle	A	A1	B	C	D	E	F	Ø G	H	J	K	L	M	N	P	Poids (kg) (1 moteur)	Nbre de piquages	Ø roue
C.VEC 240 H	780	64	667	687	745	340	278	315	380	176	342	162	0	40	310	51	2	240
VEC 271	1180	64	737	675	1130	600	270	400	355	372	336	200	120	40	340	75	2	271
VEC 321	1180	64	737	675	1130	600	322	400	355	320	400	168	140	40	340	80	2	321
VEC 382	1411	69	941	943	1382	717	455	500	470	374	535	205	120	60	439	150	2	381
VEC 452	1411	69	941	943	1382	717	455	500	470	374	535	205	120	60	439	170	2	457

## CARACTÉRISTIQUES ÉLECTRIQUES ET MÉCANIQUES

Type	Vitesse moteur (tr/min)	Puissance moteur (kW)	Nombre de pôles	Vitesse roue (tr/min) Réglage mini - maxi + GV / PV	Puissance maxi consommée (W)	Intensité de protection à 400 V (A)
C.VEC 240 H	1500	0,37	4	710 - 1000	465	1,50
VEC 271 A	1500	0,37	4	640 - 800	780	2,00
VEC 271 B	1500	0,75	4	760 - 960	1400	2,40
VEC 321 A	1500	0,55	4	530 - 650	1000	2,40
VEC 321 B	1500	0,55	4	600 - 730	1250	2,40
VEC 321 C	1500	1,10	4	690 - 860	1800	3,20
VEC 382 A	1500	0,75	4	470 - 590	1600	2,40
VEC 382 B	1500	1,10	4	565 - 695	2200	3,20
VEC 382 C	1500	1,80	4	640 - 770	3000	4,30
VEC 452 A	1500	1,50	4	400 - 460	1750	4,30
VEC 452 B	1500	1,80	4	450 - 545	2380	5,30
VEC 452 C	1500	3,00	4	535 - 660	4000	8,50
VEC 271 H	1500	0,37	4	580 - 800	800	2,00
VEC 321 H	1500	0,55	4	430 - 650	1000	2,40
VEC 382 H	1500	0,75	4	440 - 570	1500	2,40
VEC 271 AB	1500 / 1500	0,75 / 0,37	4/4	760 - 960 / 640 - 800	1400 / 780	2,40 / 2,00
VEC 321 AB	1500 / 1500	0,55 / 0,55	4/4	600 - 730 / 530 - 650	1250 / 1000	2,40 / 2,40
VEC 321 AC	1500 / 1500	1,10 / 0,55	4/4	690 - 860 / 530 - 650	1800 / 1000	3,20 / 2,40
VEC 382 AB	1500 / 1500	1,10 / 0,75	4/4	565 - 695 / 470 - 590	2200 / 1600	3,20 / 2,40
VEC 382 AC	1500 / 1500	1,80 / 0,75	4/4	640 - 770 / 470 - 590	3000 / 1600	4,30 / 2,40
VEC 452 AB	1500 / 1500	1,80 / 1,50	4/4	450 - 545 / 400 - 460	2380 / 1750	5,30 / 4,30
VEC 452 AC	1500 / 1500	3,00 / 1,50	4/4	535 - 660 / 400 - 460	4000 / 1750	8,50 / 4,30

# Caractéristiques acoustiques

Les ventilateurs VEC sont caractérisés selon la norme NF S 31-063.

Sur les courbes aérauliques (voir ci-après) sont mentionnés :

- les niveaux de pression acoustique globaux - Lp en dB(A) - rayonnés à 4 m par l'enveloppe du VEC (valeurs **73**),
- les niveaux de puissance acoustique - Lw en dB(A) - en conduit (représentés par des courbes de même niveau acoustique, exemple : 68 ---).

Pour obtenir les spectres acoustiques par bande d'octave de :

- Lwc : puissance acoustique, rayonnée dans le conduit,
- Lpe : pression acoustique, rayonnée par l'enveloppe (à 4 m) refoulement non raccordé,

il faut appliquer les corrections ci-dessous aux valeurs Lp global et Lw global lues sur les courbes dans les pages suivantes (erreur maxi sur la valeur globale = 1 dB).

## C.VEC 240 H

Fréquence (Hz)	125	250	500	1000	2000	4000	8000
Lwc	9	3	- 4	- 8,5	- 12	- 15	- 23
Lpe	- 4	- 5	- 5	- 4	- 6,5	- 12	- 20
<i>erreur maxi</i>	$\pm 4$	$\pm 3$	$\pm 3$	$\pm 3$	$\pm 3$	$\pm 4$	$\pm 7$

## VEC 271 - VEC 321

Fréquence (Hz)	125	250	500	1000	2000	4000	8000
Lwc	6,5	- 0,5	- 2	- 7	- 9,5	- 14	- 24
Lpe	- 4	- 4	- 5,5	- 5	- 6,5	- 12	- 17
<i>erreur maxi</i>	$\pm 4$	$\pm 3$	$\pm 3$	$\pm 3$	$\pm 3$	$\pm 4$	$\pm 7$

## VEC 382 - VEC 452

Fréquence (Hz)	125	250	500	1000	2000	4000	8000
Lwc	5,5	- 2	- 6	- 5,5	- 8	- 10	- 18
Lpe	- 4	- 4	- 5,5	- 5	- 6,5	- 12	- 17
<i>erreur maxi</i>	$\pm 4$	$\pm 3$	$\pm 3$	$\pm 3$	$\pm 3$	$\pm 4$	$\pm 7$

## EXEMPLE

Pour un VEC 271 B, à 2000 m<sup>3</sup>/h sous 200 Pa :

Fréquence (Hz)	125	250	500	1000	2000	4000	8000	Global
Lwc en dB(A)	76,5	69,5	68	63	60,5	56	46	70
Lpe en dB(A)	48	48	46,5	47	45,5	40	35	52
<i>erreur maxi</i>	$\pm 4$	$\pm 3$	$\pm 3$	$\pm 3$	$\pm 3$	$\pm 4$	$\pm 7$	$\pm 1$

# Caractéristiques aérauliques

Les courbes suivantes donnent les caractéristiques aérauliques des caissons VEC.

Elles ont été établies selon la norme d'essai NF E 51-705 (refoulement libre), et donnent l'évolution de la pression ( $\Delta P$  totale) à l'ouïe du ventilateur en fonction du débit d'air extrait. Les valeurs acoustiques sont reportées sur la courbe ( $L_p$  à 4 mètres en dB(A) et  $L_w$  en conduit en dB(A)).

## C.VEC 240 H

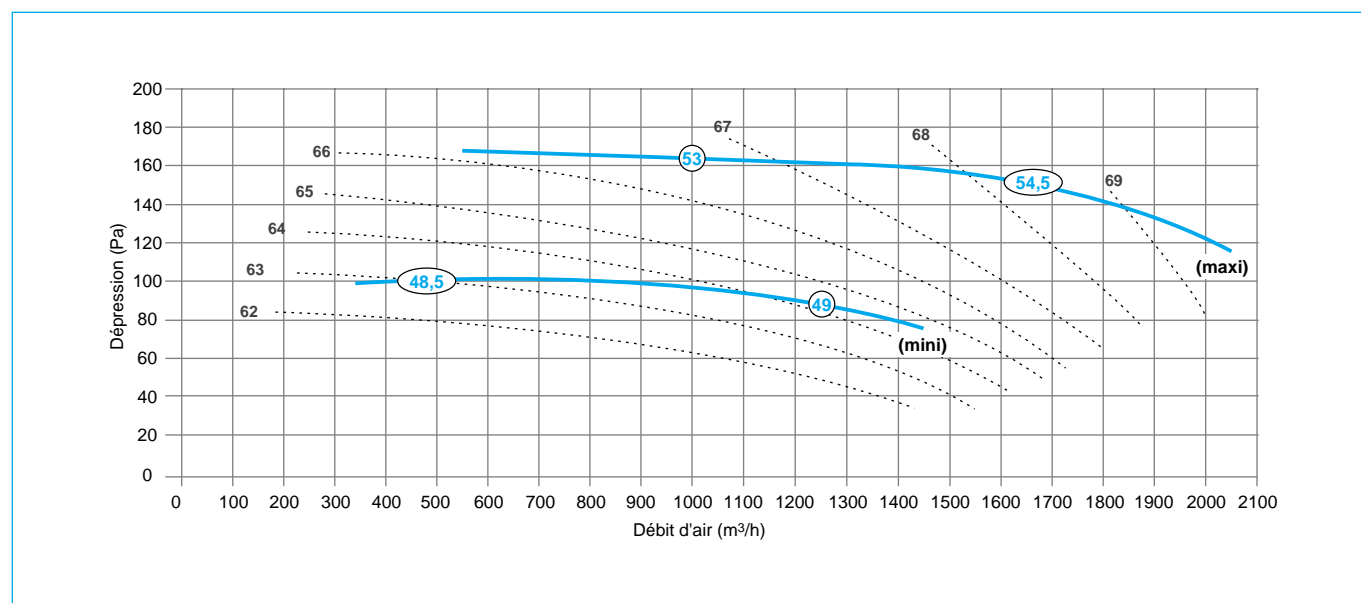

## VEC 271

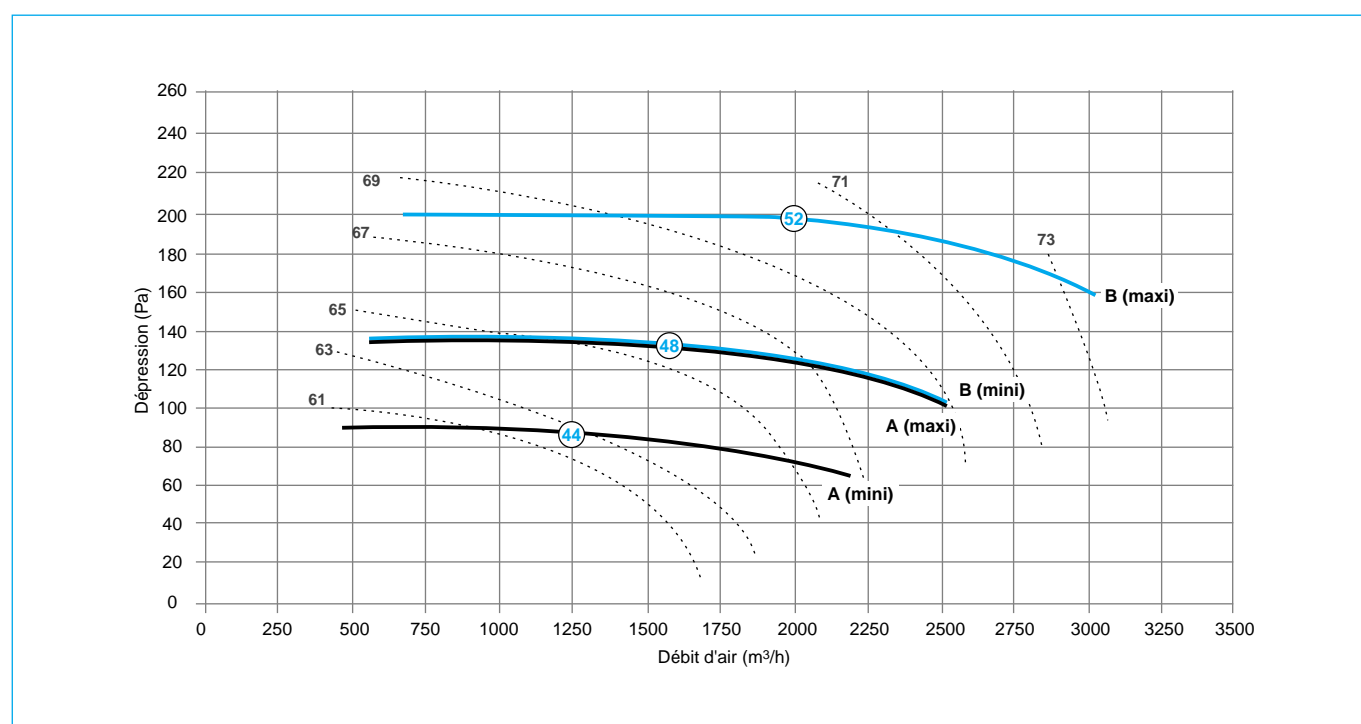

④ Lpe à 4 m : niveau de pression acoustique global en dB(A), rayonné en champ libre sur plan réfléchissant.

68 --- Lwc : niveau de puissance acoustique en dB(A), en conduit.

## VEC 321

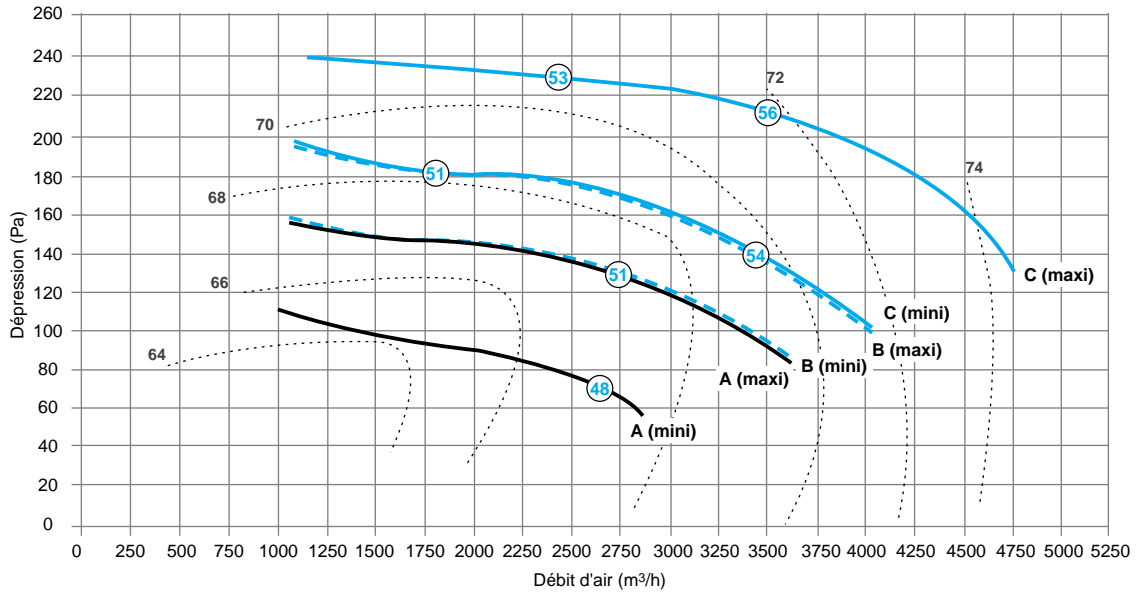

## VEC 382

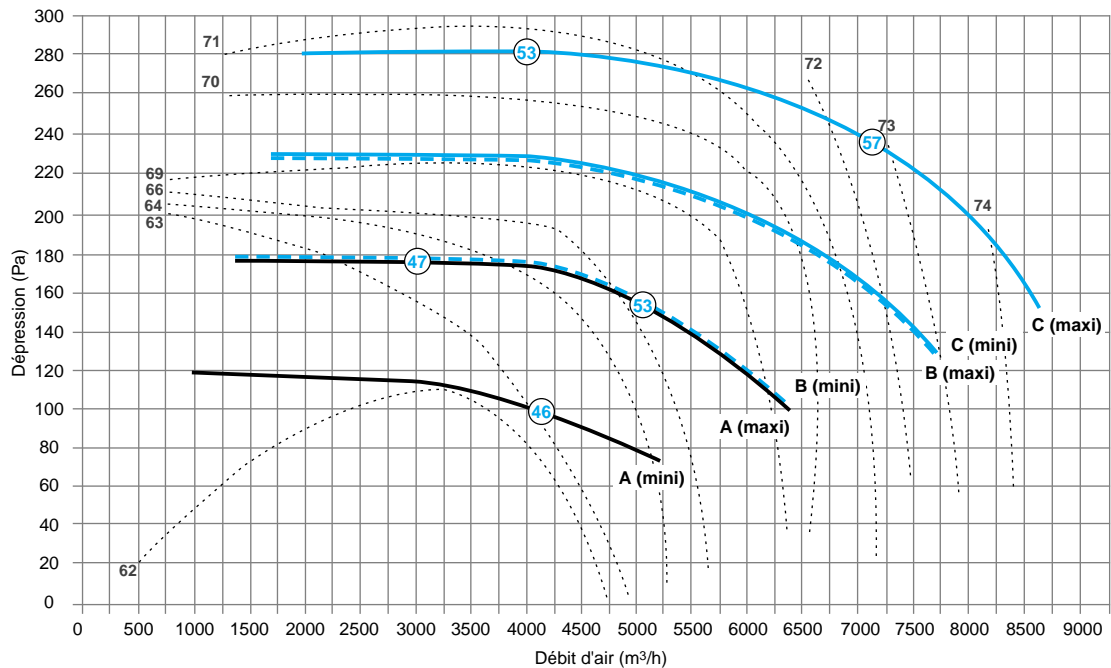

- ④ Lpe à 4 m : niveau de pression acoustique global en dB(A), rayonné en champ libre sur plan réfléchissant.  
 68 --- Lwc : niveau de puissance acoustique en dB(A), en conduit.

# Caractéristiques aérauliques

## VEC 452

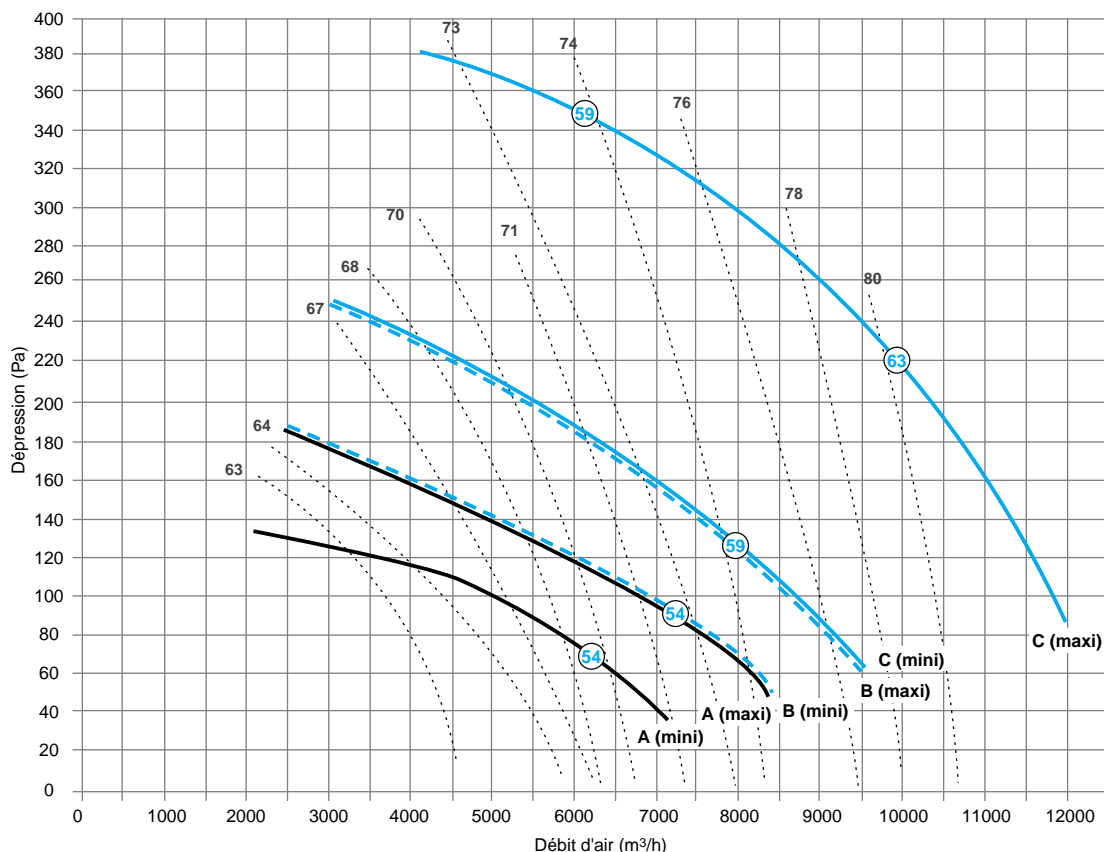

## VEC HYGRO

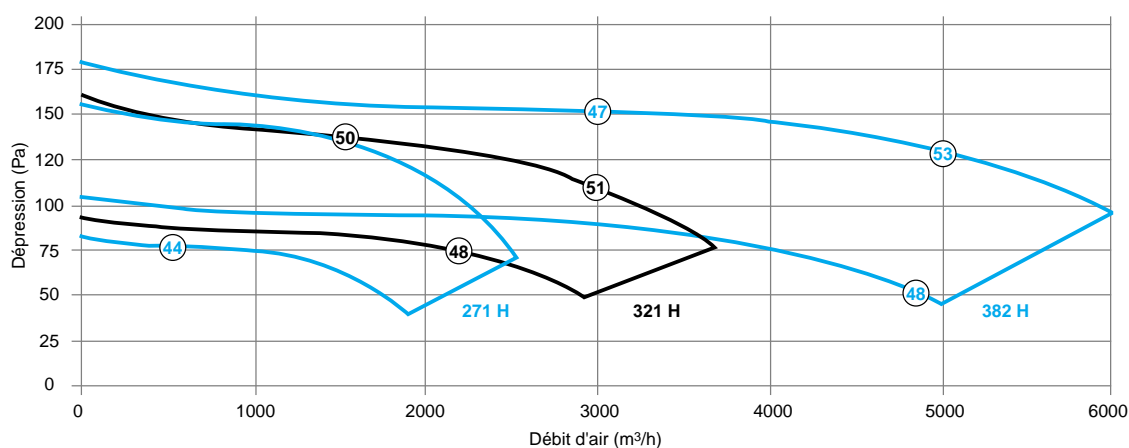

④ Lpe à 4 m : niveau de pression acoustique global en dB(A), rayonné en champ libre sur plan réfléchissant.  
 68 --- Lwc : niveau de puissance acoustique en dB(A), en conduit.

# Accessoires

## MANCHETTES SOUPLES

Les manchettes souples d'aspiration et de refoulement sont M0 pour répondre à la réglementation incendie. Elles réalisent une liaison souple entre le ventilateur et le réseau permettant ainsi de limiter la transmission des bruits et vibrations. Elles donnent la possibilité de raccorder une section rectangulaire à une section circulaire.

Type	Manchette souple aspiration		Manchette souple refoulement	
	Ø (mm)	Code	Ø (mm)	Code
C.VEC 240 H	315	25.066	400 (1)	25.075
VEC 271 A	400	25.067	500	25.076
VEC 271 B	400	25.067	500	25.076
VEC 321 A	400	25.067	500	25.076
VEC 321 B	400	25.067	500	25.076
VEC 321 C	400	25.067	500	25.076
VEC 382 A	500	25.068	630	25.077
VEC 382 B	500	25.068	630	25.077
VEC 382 C	500	25.068	630	25.077
VEC 452 A	500	25.068	630	25.077
VEC 452 B	500	25.068	630	25.077
VEC 452 C	500	25.068	630	25.077
VEC 271 H	500	25.068	630	25.077
VEC 321 H	500	25.068	630	25.077
VEC 382 H	630	25.077	800	25.078

(1) Avec cadre.

## KIT PRESSOSTAT



Désignation	Code
Kit pressostat fixe 80 Pa	25.018
Kit pressostat réglable	25.009
Temporisation sur pressostat*	25.012

\* Conforme aux préconisations du COPREC, la temporisation permet d'éviter les arrêts provoqués par les variations de pression dues aux rafales de vent.

## DISJONCTEUR EN BOÎTIER IP 55



Dimensions (H x L x p) = 150 x 80 x 95 mm.

Int. maxi (A)	Application	Code
1,6 / 2,5 A	Vec 271 A - B - H Vec 321 A - B - H - Vec 382 A - H	57.052
2,5 / 4 A	Vec 321 C - Vec 382 B	57.053
4 / 6,3 A	Vec 382 C - Vec 452 A - B	57.054
6,3 / 10 A	Vec 452 C	57.055

Remarque : disjoncteur triphasé raccordable en mono (effectuer un pont entre les bornes 4/T2 et 5/L3).

## KIT INTERRUPTEUR (1)

Remplace les disjoncteurs embrochables (sur anciens modèles VEC) avec platine d'adaptation.

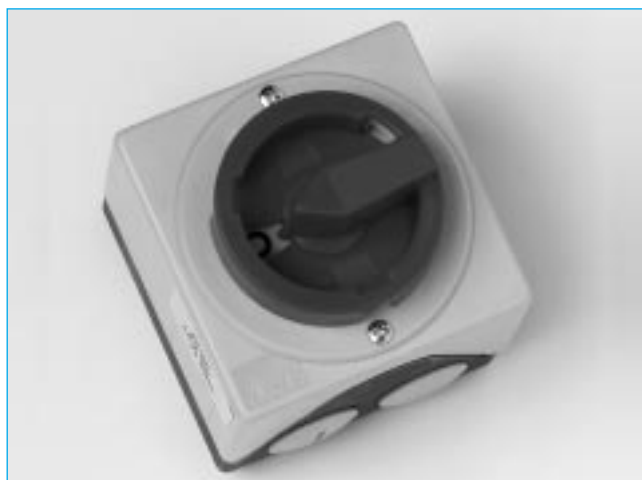

Dimensions (H x L x p) = 88 x 88 x 95 mm.

Désignation	Code
Interrupteur 1 vitesse jusqu'à 7,5 kW + platine	25.001

(1) Un interrupteur M/A est monté de série sur tous les ventilateurs 1 vitesse (depuis mars 2000).

# Accessoires

## VARIATEUR DE FRÉQUENCE



**Présentation :** convertisseur de fréquence pour moteur asynchrone triphasé à cage. En boîtier robuste et compact, les fonctions pré-réglées en usine permettent de couvrir la majorité des applications de ventilation. Des extensions sont néanmoins possibles grâce à un accès au menu convivial et simplifié.

### Avantages :

- Alimentation monophasée sur modèle M/T (sur moteurs triphasés standards).
- Alimentation 50 ou 60 Hz.
- Possibilité de programmation de vitesse (vitesse présélectionnée).
- Economie d'énergie.

• **Limites d'utilisation :** les modèles ne sont pas protégés contre les intempéries extérieures. Il est donc vivement conseillé de les installer à l'abri des conditions atmosphériques.

• Un filtre CEM peut être nécessaire dans certaines configurations d'installation.

• Les préconisations de raccordement électrique doivent, dans tous les cas, être scrupuleusement respectées.

Désignation	Application	Code
V. fréquence M/T 0,37	271 A	86.389
V. fréquence M/T 0,75	271 B - 321 A - B - 382 A	86.390
V. fréquence M/T 1,5	321 C - 382 B - 452 A	86.391
V. fréquence M/T 2,20	382 C - 452 B	86.392
V. fréquence T/T 0,75	271 B - 321 A - B - 382 A	86.401
V. fréquence T/T 1,5	321 C - 382 B - 452 A	86.402
V. fréquence T/T 2,2	382 C - 452 B	86.403
V. fréquence T/T 3,0	452 C	86.404

M/T = mono / tri - T/T = tri / tri

Désignation	L	H	P
M/T 0,37	105	130	140
M/T 0,75	105	130	140
M/T 1,50	130	150	150
M/T 2,20	140	195	163
T/T 0,75	130	150	150
T/T 1,50	130	150	150
T/T 2,20	140	195	163
T/T 3,00	140	195	163

## AUTO-TRANSFO TRIPHASÉ



**Présentation :** en boîtier IP 55, avec bouton de réglage 5 positions.

**Attention,** une variation de vitesse 0-100% est impossible et peut provoquer une surchauffe du moteur (la plage de fonctionnement conseillée est de 60 à 100%).

Désignation	Application	Code
Auto-transfo tri 2,5 A	271 A	86.096
Auto-transfo tri 4,0 A	271 B - 321 A - B - C 382 A - B	86.097
Auto-transfo tri 6,0 A	382 C - 452 A - B	86.098
Auto-transfo tri 8,0 A	452 C	86.099

Désignation	H	L	P	Poids
2,5 A	280	200	140	6,0
4,0 A	300	250	200	14,0
6,0 A	400	300	200	20,5
8,0 A	400	300	200	27,7

# Montage - Entretien

## MISE EN ŒUVRE

Pour éviter les vibrations, nous conseillons la mise en place :

- d'un socle anti-vibratile,
- de manchettes souples à l'aspiration et au refoulement.

Dans tous les cas, consulter la notice d'installation fournie avec le produit. Lire attentivement les recommandations et mises en garde.

## REFOULEMENT

- Un éjecteur de refoulement à mettre en place sur chantier est livré dans le caisson. Il améliore le fonctionnement du caisson et permet de faire la liaison avec un conduit.
- Pour un bon fonctionnement de l'installation, la longueur du conduit entre le ventilateur et l'extérieur ne doit pas excéder 5 m en rectiligne.
- En cas de refoulement plus long ou comportant des coudes, il est indispensable d'en calculer la perte de charge et d'en tenir compte pour les caractéristiques demandées au ventilateur.

## RACCORDEMENT ÉLECTRIQUE

1. La tension d'alimentation standard est de 400 V, triphasée, 50 Hz.
2. Le raccordement électrique se fera selon les règles de la norme NF C 15-100.

En particulier :

- Le moteur doit être protégé dans l'installation fixe par un dispositif omnipolaire ayant une distance d'ouverture de 3 mm par contact.
- Les câbles d'alimentation doivent avoir une section au moins égale à 1,5 mm<sup>2</sup> par conducteur.
- Les câbles d'alimentation ne doivent pas être plus légers que du U1000 R02V ou H07 RN-F.

**IMPORTANT :**

**Ne pas oublier de raccorder la terre** sur la vis prévue à cet effet.

3. Un schéma de câblage est toujours fourni avec le ventilateur.

### VEC 1 allure (avec interrupteur)

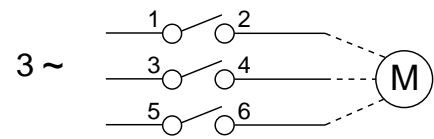

Raccordement de la terre sur la barrette comportant le symbole  $\perp$ , à droite de l'interrupteur.

### VEC 2 allures (sans interrupteur)

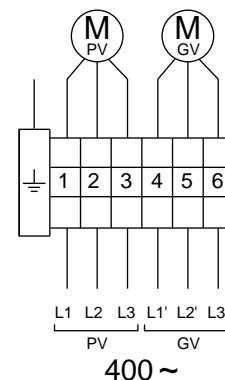

### VEC monphasé (avec interrupteur)

Certains VEC sont livrés avec des moteurs et un câblage spécifiques pour fonctionner en monphasé.

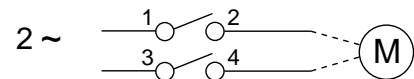

Raccordement de la terre sur la barrette comportant le symbole  $\perp$ , à droite de l'interrupteur.

### RACCORDEMENT PRESSOSTAT

Pouvoir de coupure du pressostat sous 250 V~ :

- résistif : 5 A maxi, - inductif : 3 A maxi.

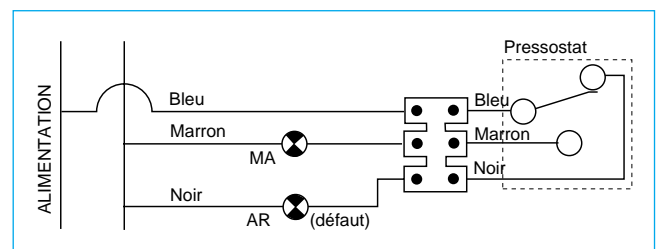

Installation avec DSC (VMC Gaz) : autre schéma disponible sur demande.

# Montage - Entretien

## ENTRETIEN ANNUEL

- Les portes latérales du caisson se démontent facilement à l'aide d'un outil.
- Dépoussiérer les aubes du ventilateur ainsi que les organes intérieurs, aussi souvent que nécessaire et au minimum une fois par an, afin d'éviter un déséquilibre et l'usure des roulements.

- Ne pas utiliser de système à haute pression ou à vapeur pour le nettoyage du ventilateur et du moteur.
- Vérifier la bonne fixation du motoventilateur.
- Vérifier qu'il n'existe pas de bruits anormaux.
- Consultez notre "Guide de contrôle de la VMC en Habitat Collectif".

# Pièces détachées

Type depuis 1997	Equivalent	Manchette M0				Moteur de rechange		Câble moteur silicone		Amortisseurs	Interrupteur M/A
		Aspiration		Refolement		Tri (400 V) (1)		Lg (mm)	Code		
		Ø	Code	Ø	Code	kW	Code			Code	Code
C.Vec 240 H	240 H	315	25.066	400 (2)	25.075	0,37	34.301	1500	56.694	34.380	25.001
271 A	VEC N°1	400	25.067	500	25.076	0,37	34.301	1500	56.694		
271 B	VEC N°1	400	25.067	500	25.076	0,75	34.303	1500	56.694		
271 H	VEC N°1	500	25.068	630	25.077	0,37	34.301	1500	56.694		
321 A	VEC N°1	400	25.067	500	25.076	0,55	34.302	1500	56.694		
321 B	VEC N°1	400	25.067	500	25.076	0,55	34.302	1500	56.694		
321 C	VEC N°1	400	25.067	500	25.076	1,10	34.304	1500	56.694		
321 H	VEC N°1	500	25.068	630	25.077	0,55	34.302	1500	56.694		
382 A	VEC N°2	500	25.068	630	25.077	0,75	34.303	2400	56.674	34.381	25.001
382 B	VEC N°2	500	25.068	630	25.077	1,10	34.304	2400	56.674		
382 C	VEC N°2	500	25.068	630	25.077	1,80	34.305	2400	56.674		
382 H	VEC N°2	630	25.077	800	25.078	0,75	34.303	2400	56.674		
452 A	VEC N°2	500	25.068	630	25.077	1,50	25.900	2400	56.674		
452 B	VEC N°2	500	25.068	630	25.077	1,80	34.305	2400	56.674		
452 C	VEC N°2	500	25.068	630	25.077	3,0	25.931	2400	56.674		

(1) Livré avec câble silicone. (2) Manchette souple avec cadre.

Désignation	Code
Arrache roulement Ø 20 (VEC 271, C.VEC 240 H)	25.036
Arrache roulement Ø 25 (VEC 321, 382, 452)	25.037

Désignation	Code
Kit de montage moteur pour VEC 271	25.032
Kit de montage moteur pour VEC 321	25.033
Kit de montage moteur pour VEC 382	25.034
Kit de montage moteur pour VEC 452	25.035

Ce kit permet de fixer le moteur sur la volute du ventilateur (support moteur, tendeur, visserie, voir repère 14 sur vues éclatées).



ARRACHE ROULEMENT

Type depuis 1997	Poulie					Kit roulement		Courroie				Sous ensemble ventilateur	Manchette + grille inter. refoul.	Ejecteur	
	Motrice			Réceptrice		Ø mm	Code	1er moteur		2ème moteur					
	Type	+bague	Code	Type	Code			Lg(mm)	Code	Lg(mm)	Code				
C.Vec 240 H	108/14/5	N	34.333	Ø 150 Al 20	34.321	20	25.050 (1)	1045	25.344			25.056			
271 A	108/14/5	N	34.333	Ø 180 Al 20	34.324				1110	34.312	993	25.930	25.057		34.377
271 B	108/19/6	N	34.331	Ø 150 Al 20	34.321			20	25.052 (2)	1085	34.311	965	25.569	25.057	
271 H	108/14/5	N	34.333	Ø 180 Al 20	34.325		1110			34.312			25.057		34.377
321 A	108/19/6	N	34.331	Ø 225 Al 25	34.325	25	25.051	1321	34.315	1165	34.317	25.058		34.378	
321 B	108/19/6	N	34.331	Ø 200 Al 25	34.322				1244	34.313	1110	34.312	25.058		34.378
321 C	120/24/8	O	34.332	Ø 200 Al 25	34.322				1310	34.314	1165	34.317	25.058		34.378
321 H	108/19/6	N	34.331	Ø 225 Al 25	34.325				1321	34.315			25.058		34.378
382 A	108/19/6	N	34.331	Ø 250/48/30	25.041	25	25.051	1321	34.315	1473	25.761	25.059	34.375	34.379	
382 B	120/24/8	O	34.332	Ø 250/48/30	25.041				1360	34.316	1515	25.400	25.059	34.375	34.379
382 C	120/24/8	O	34.332	Ø 224/48/30	34.323				1321	34.315	1473	25.761	25.059	34.375	34.379
382 H	120/19/6	N	34.334	Ø 280/40/30	25.042				1385	25.458			25.059	34.375	34.379
452 A (3)	120/24/8	O	34.332	Ø 315/60/35	25.044				1545	25.760	1750	25.449	25.060	34.376	34.379
452 B (3)	120/24/8	O	34.332	Ø 250/48/30	25.041				1447	25.762	1625	25.568	25.060	34.376	34.379
452 C (3)	120/28/8	O	34.335	Ø 224/48/30	34.323				1400	25.902	1625	25.568	25.060	34.376	34.379

(1) Ø ext. = 46 mm (avant septembre 1995)

(2) Ø ext. = 65 mm, livré avec bague (après septembre 1995)

(3) Pour les VEC 452 A, B et C fabriqués avant 1996, les diamètres de poulie réceptrice et les longueurs de courroie 1er moteur sont différentes.

**NOTA :**

Pour les ventilateurs VEC 452 fabriqués avant 1996 :

		452 A		452 B		452 C	
		Code		Code		Code	
9	Poulie réceptrice	Ø 355 60/35	25.047	Ø 315 60/35	25.044	Ø 250 48/30	25.041
10	Courroie 1er moteur (L en mm)	1625	25.568	1545	25.760	1447	25.762

## C.VEC 240 H

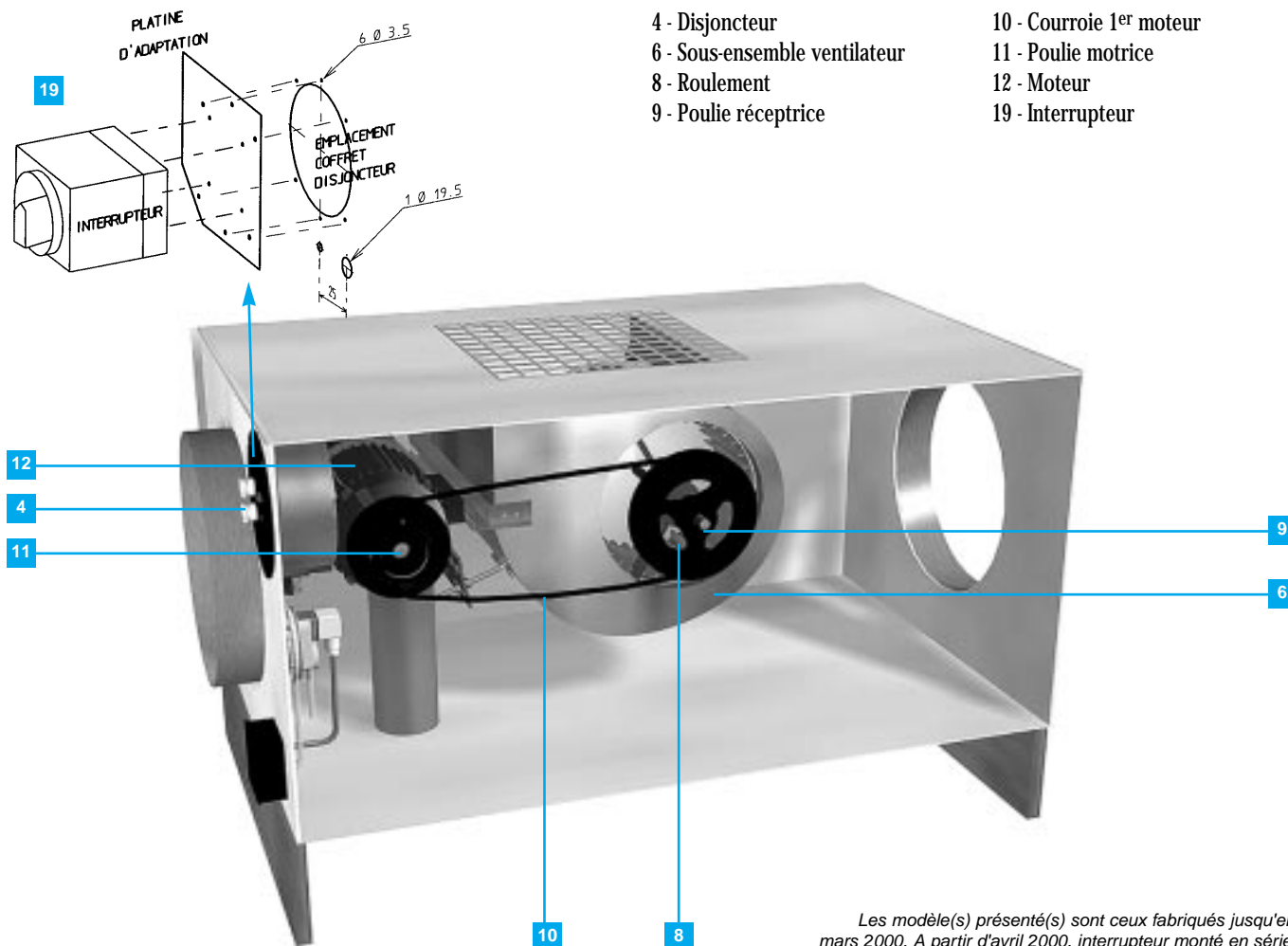

Les modèle(s) présenté(s) sont ceux fabriqués jusqu'en mars 2000. A partir d'avril 2000, interrupteur monté en série.

# Pièces détachées

## VEC 271 et 321 (1 moteur)

- 1 - Manchette refoulement
- 2 - Ejecteur
- 3 - Manchette aspiration
- 4 - Disjoncteur
- 5 - Courroie 2<sup>ème</sup> moteur
- 6 - Sous-ensemble ventilateur
- 7 - Amortisseurs
- 8 - Roulement
- 9 - Poulie réceptrice
- 10 - Courroie 1<sup>er</sup> moteur
- 11 - Poulie motrice
- 12 - Moteur
- 13 - Câble moteur
- 14 - Kit de montage moteur
- 19 - Interrupteur

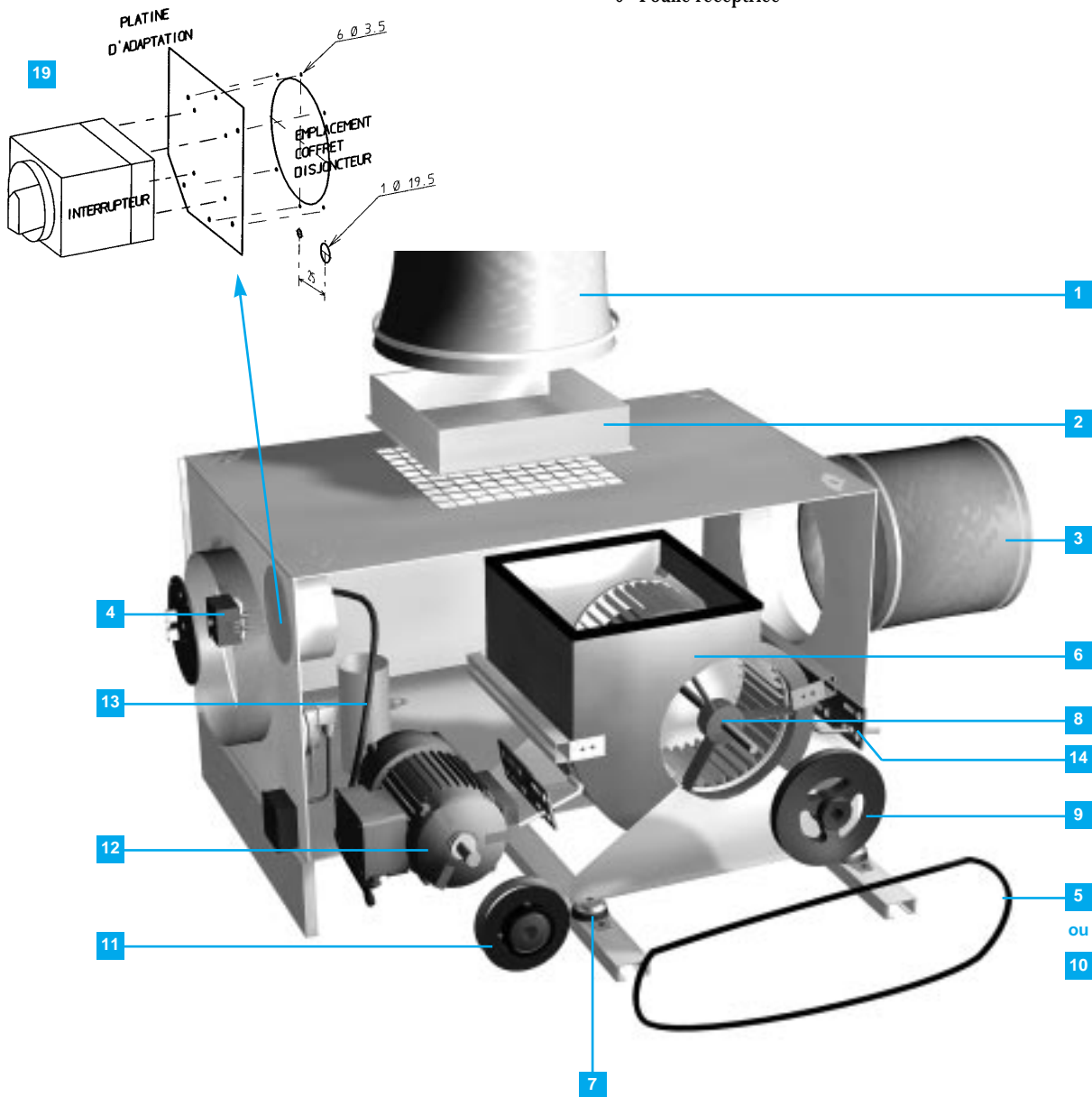

Les modèle(s) présenté(s) sont ceux fabriqués jusqu'en mars 2000. A partir d'avril 2000, interrupteur monté en série.

## VEC 382 et 452 (1 moteur)

- 1 - Manchette refolement
- 2 - Ejecteur
- 3 - Manchette aspiration
- 4 - Disjoncteur
- 5 - Courroie 2<sup>ème</sup> moteur
- 6 - Sous-ensemble ventilateur
- 7 - Amortisseurs
- 8 - Roulement
- 9 - Poulie réceptrice

- 10 - Courroie 1<sup>er</sup> moteur
- 11 - Poulie motrice
- 12 - Moteur
- 13 - Câble moteur
- 14 - Kit de montage 2e moteur
- 15 - Manchette refolement intérieure
- 19 - Interrupteur

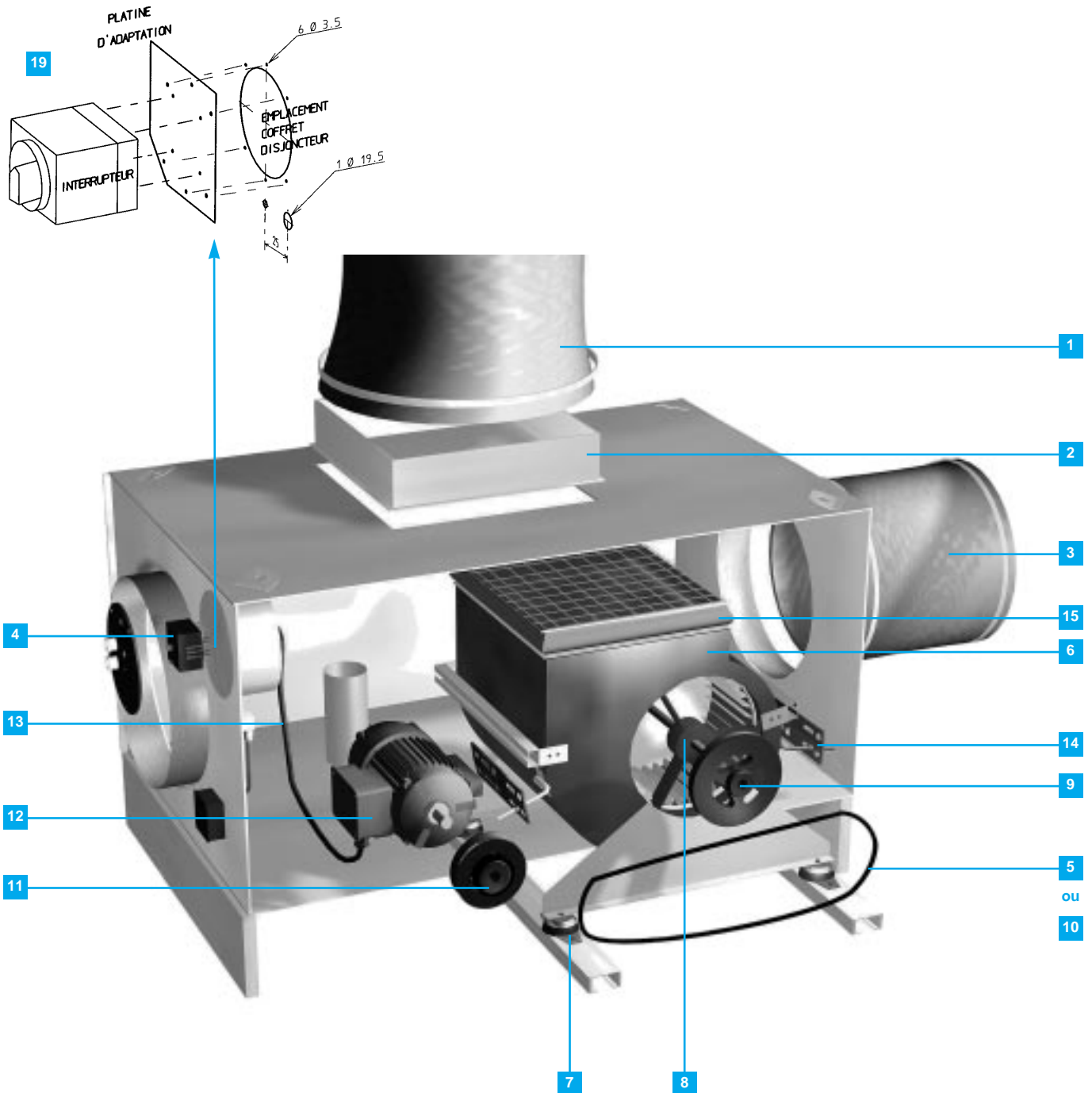

Les modèle(s) présenté(s) sont ceux fabriqués jusqu'en mars 2000. A partir d'avril 2000, interrupteur monté en série.

# Ventilateurs VEC

## PRINCIPE

Le VEC est un ventilateur d'extraction en caisson destiné à l'évacuation de l'air vicié dans les locaux d'habitation et du tertiaire.

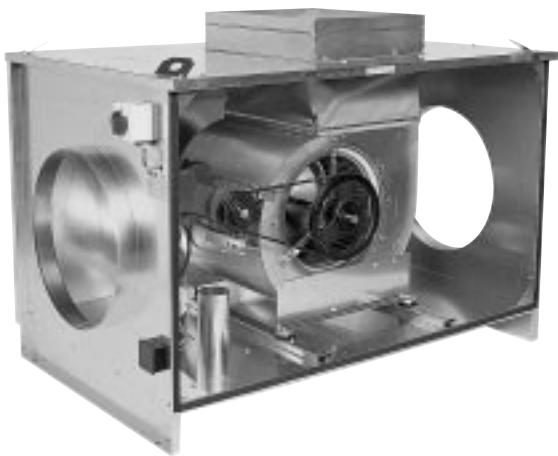

## AVANTAGES

- Courbes aérauliques "plates"
- Performances acoustiques
- Classement au feu C4
- Ensemble motoventilateur sur glissière

**ALDES**  
*changer l'air, changer la vie.*

• **ALDES BORDEAUX** : Tél. 05 56 34 28 79 - Télécopie : 05 56 34 34 25 • **ALDES DIJON** : Tél. 03 80 52 38 74 - Télécopie : 03 80 52 35 85 • **ALDES GRENOBLE** : Tél. 04 76 14 74 50 - Télécopie : 04 76 25 26 33 • **ALDES LILLE** : Tél. 03 20 22 40 42 - Télécopie : 03 20 22 28 79 • **ALDES LYON - Rhône** : Tél. 04 78 78 89 89 - Télécopie : 04 78 78 89 80 - **Auvergne** : Tél. 04 78 78 88 66 - Télécopie : 04 78 78 88 60 • **ALDES MARSEILLE** : Tél. 04 42 32 03 33 - Télécopie : 04 42 32 01 91 • **ALDES MONTPELLIER** : Tél. 04 67 42 16 16 - Télécopie : 04 67 69 03 65 • **ALDES NANCY** : Tél. 03 83 25 79 79 - Télécopie : 03 83 25 78 80 • **ALDES NANTES** : Tél. 02 40 92 15 10 - Télécopie : 02 40 92 14 27 • **ALDES NICE** : Tél. 04 97 21 28 10 - Télécopie : 04 93 33 19 13 • **ALDES PARIS ANTONY** : Tél. 01 46 11 45 00 - Télécopie : 01 46 66 49 26 - **Equipe Composants Génie Climatique** : Télécopie : 01 46 11 45 09 • **ALDES PARIS LA COURNEUVE** : Tél. 01 43 11 10 10 - Télécopie : 01 48 36 14 72 • **ALDES PARIS VITRY** : Tél. 01 47 18 15 92 (plate forme) - 01 47 18 15 98 (dépôt) - Télécopie : 01 46 82 93 59 • **ALDES POITIERS** : Tél. 05 49 62 87 10 - Télécopie : 05 49 62 89 99 • **ALDES RENNES** : Tél. 02 99 14 51 60 - Télécopie : 02 99 14 57 92 • **ALDES ROUEN** : Tél. 02 32 19 50 50 - Télécopie : 02 35 61 05 73 • **ALDES STRASBOURG** : Tél. 03 88 60 13 10 - Télécopie : 03 88 61 54 10 • **ALDES TOULOUSE** : Tél. 05 34 60 29 70 - Télécopie : 05 61 44 26 83 • **ALDES TOURS** : Tél. 02 47 63 15 15 - Télécopie : 02 47 32 08 23 • **SERVICE INTERNATIONAL** - Tel. + 33 4 78 77 15 15 - Fax : + 33 4 78 77 15 56

ALDES se réserve le droit d'apporter toutes modifications liées à l'évolution de la technique.