

# Manuel d'instructions

## Ventilateurs VEKITA+

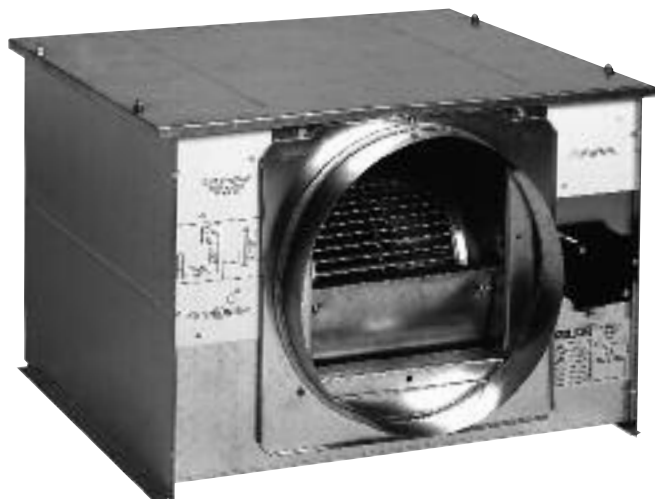

**GB** *Instructions manual*  
*FAN CASINGS*



[www.aldes.com](http://www.aldes.com)



# RECOMMANDATIONS À LA MISE EN OEUVRE

## GB Recommendations for installation

- 1- Pour éviter les vibrations et leur propagation, nous conseillons :
  - un socle antivibratile,
  - des manchettes souples d'aspiration et de refoulement.
- 2- Pour manipuler les ventilateurs, nous conseillons:
  - **d'utiliser des gants** pour éviter toutes blessures au contact des tôles d'acier constituant le caisson,
  - **d'utiliser des appareils de manutention adéquats**, afin de ne pas mettre en danger le personnel, ou endommager les produits.
- 3- le ventilateur devra être raccordé à son réseau aéraulique avant la mise en route.
- 4- Vérifier avant la mise en route qu'**aucun objet parasite ne se trouve dans le caisson ou dans le ventilateur** pour éviter que celui-ci ne soit éjecté sous l'effet de la pression ou ne bloque la roue du ventilateur.

*1- To avoid vibrations and their transmission in the building, we recommend the use of :  
- an antivibration base,  
- flexible suction and discharge sleeves.*

*2- When handling the fans, we recommend the use of :  
• **gloves** to avoid any cuts in contact with the steel sheet edges of the enclosure,  
• **appropriate handling equipment** in order to avoid endangering staff or damaging the products.*

*3- The fan must be connected to its air ducting before starting-up.*

*The installation must be executed so that no contact with moving parts is possible. The installation must be executed by qualified staff.*

*Provide for a free space at least equal to the height of the enclosure on the access side (cover) for maintenance of internal systems.*

*4- Before start up, **check that no foreign object has been left in the enclosure or in the fan** to avoid this being ejected under the effect of the pressure or blocking the fan.*



## MISE EN GARDE

### GB Warnings

- Ne pas faire fonctionner les ventilateurs caisson ouvert.
- Ne pas essayer de passer un outil au travers du refoulement pendant le fonctionnement d'un ventilateur.
- **Ces ventilateurs ne sont pas prévus pour extraire de l'air contenant des vapeurs de chlore.**
- **Ces ventilateurs ne sont pas prévus pour extraire de l'air contenant des vapeurs explosives et ne doivent pas être utilisés dans une atmosphère explosive ou raccordés à des cheminées.**
- Ces ventilateurs ne sont pas prévus pour faire du désenfumage.

Possibilité d'utilisation de ces ventilateurs pour extraire de l'air contenant des vapeurs particulières : nous consulter.

En cas de refoulement non raccordé, prévoir un dispositif pour empêcher l'accès direct à la roue du ventilateur.

Exemple : visières pare pluie + grille  
Ø160- code 11056101  
Ø200- code 11056102  
Ø315- code 11058205  
Ø400- code 11056100

- *Do not operate the fans with the enclosure open.*
- *Do not try to pass a tool through the discharge when the fan is operating.*
- ***The fans are not designed to extract air containing chlorine fumes.***
- ***These fans are not designed to extract air containing explosive gas mixtures and must not be used in an explosive atmosphere or be connected to stacks.***
- *The fans are not designed for smoke extraction.*

*For the possibility of using these fans to extract air containing specific fumes : contact us.*

*When using with a non-connected discharge, provide a device to prevent direct access to the fan itself.*

*Example: rain canopy + grille  
Ø160- code 11056101  
Ø200- code 11056102  
Ø315- code 11058205  
Ø400- code 11056100  
ELECTRICAL CONNECTION*



# RACCORDEMENT ÉLECTRIQUE

**GB** *Electrical connection*

- 1- la tension d'alimentation est de 230V
- 2- le raccordement électrique se fera selon les règles de la norme NF C1500.  
En particulier :
  - Le moteur doit être protégé dans l'installation fixe par un dispositif omnipolaire ayant une distance d'ouverture de 3 mm par contact.
  - Les câbles d'alimentation doivent avoir une section au moins égale à 0,75 mm<sup>2</sup> par conducteur pour Vekita+ 300, 450 et 700 ou à 1,5 mm<sup>2</sup> pour Vekita+ 2000 et 3000.
  - Les câbles d'alimentation ne doivent pas être plus légers que du H05 VV-F ou H05 RR-F

- 3- Nous conseillons également l'emploi d'un disjoncteur magnéto-thermique :
  - 0,4 à 0,6 A – code 11056183 pour vekita+ 300 et 450
  - 1 à 1,6 A – code 11056184 pour vekita+ 700
  - 2.5 à 4 A – code 11057053 pour vekita+ 2000
  - 4 à 6.3 A – code 11057054 pour vekita+ 3000

## IMPORTANT :

**Ne pas oublier de raccorder la terre sur la barrette de connexion à l'endroit signalé par le symbole :**



- 1- *The supply voltage is 230 VAC.*
- 2- *The electrical connections will be made as per the rules of french standards NF C 15-100.*  
*In particular:*
  - *The motor must be protected in the fixed installation by an omnipolar device with 3 mm opening gap per contact.*
  - *The supply cable section must be at least 0.75 mm<sup>2</sup> per conductor for Vekita+ 300, 450 and 700 or 1.5 mm<sup>2</sup> for Vekita+ 2000 and 3000.*
  - *The supply cables must not be lighter than H05 VV-F or H05 RR-F*

- 3- *We also recommend to use a magneto-thermic circuit breaker.*
  - *0,4 à 0,6 A – code 11056183 for vekita+ 300 et 450*
  - *1 à 1,6 A – code 11056184 for vekita+ 700*
  - *2.5 à 4 A – code 11057053 for vekita+ 2000*
  - *4 à 6.3 A – code 11057054 for vekita+ 3000*

## CAUTION

**Do not forge to connect the earth to the terminal strip at the position indicated by the earth symbol**





# SCHÉMAS ÉLECTRIQUES

**GB** *Wiring diagrams*

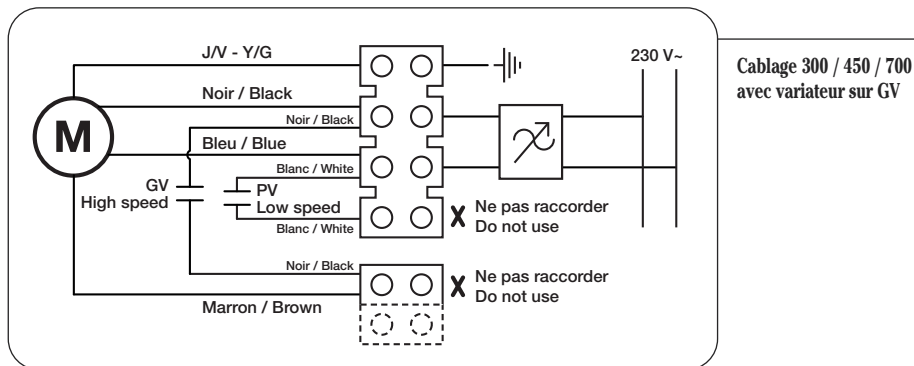
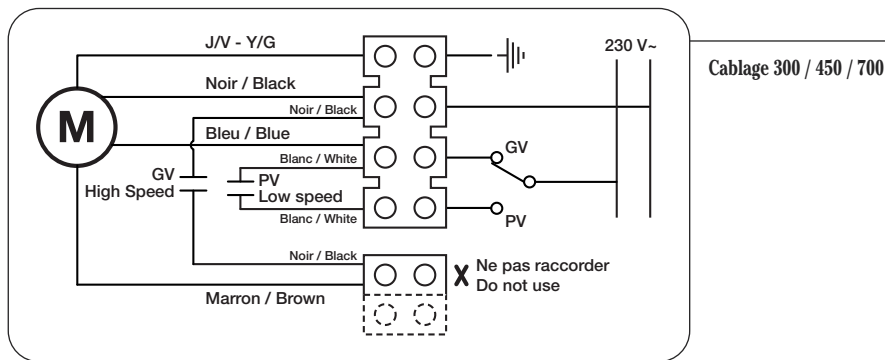
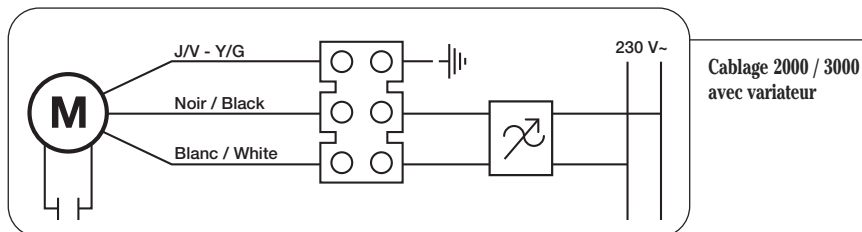
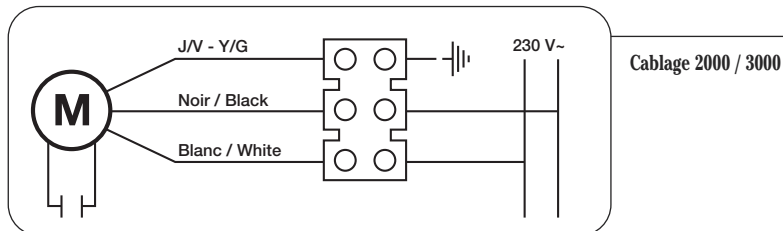

## PIÈCES DÉTACHÉES

**GB** *Spare parts*

En cas de commande de pièces détachées, relever les références exactes de l'appareil sur la plaque signalétique et se référer au tarif Aldes si nécessaire.

*When ordering spare parts, note the exact references of the equipment on the indicator plate and refer to Aldes tariff if necessary.*

## ENTRETIEN ANNUEL

**GB** *Annual maintenance*

### **IMPORTANT :**

**Couper l'alimentation électrique avant toute intervention sur le ventilateur** et s'assurer qu'elle ne peut être remise accidentellement en route pendant l'intervention.

Ne pas intervenir tant que le ventilateur n'est pas complètement arrêté.

- **Dépoussiérer les aubes du ventilateur** ainsi que les organes intérieurs, aussi souvent que nécessaire et au minimum une fois par an, afin d'éviter un déséquilibre et l'usure des roulements.
- **Ne pas utiliser de système à haute pression ou à vapeur pour le nettoyage du ventilateur et du moteur.**
- Vérifier la bonne fixation du moto-ventilateur.
- Contrôler l'absence de bruits anormaux.

### **IMPORTANT :**

**Cut off the electricity supply before any work on the fan** and check that it cannot be accidentally started up during the work.

*Do not intervene until the fan has completely stopped.*

- **Dedust the fan blades** and the internal organs as often as necessary and at least once every year in order to check any imbalance and wear on bearings.
- **Do not use a high pressure system or steam system to clean fan or motor.**
- *Check that motor fan unit is properly secured*
- *Ensure there are no unusual noises.*

# DÉCLARATION CE DE CONFORMITÉ

## CE DECLARATION OF CONFORMITY

Type de matériel  
*Type of product*

### Ventilateur en caisson **VEKITA+**

est développé, conçu et fabriqué conformément aux Directives et Normes citées ci-après  
*is developed, designed and manufactured in accordance with the following Directives and Standards*

|                               |                                |                              |
|-------------------------------|--------------------------------|------------------------------|
| Directive CEM / EMC           | 2004/108/CE (dec. 04)          | EN 61000-3-2<br>EN 61000-3-3 |
| Directive Basse Tension / LVD | 73/23/CEE (+93/68/CEE aug. 97) | EN 60335-1                   |

Le dossier technique étant disponible.  
*The technical file being available.*

La notice d'instruction précise en particulier les règles d'installation et d'utilisation du matériel.  
*The instruction leaflet gives details on the rules for installation and use of the equipment.*

Si le matériel doit être incorporé à une installation, la conformité de l'ensemble doit être réalisée et déclarée par l'incorporateur final.  
*If the equipment is foreseen to be incorporated, the compliance of the final assembly shall be declared and is responsibility of the incorporator.*

A Vénissieux, le 26.09.2007  
At

Le Responsable  
Bureau d'études/Développement  
*Design and Development Manager*

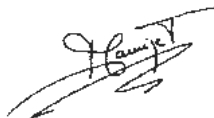

Mr. Patrick DAMIZET

ALDES Service Consommateur  
20, boulevard Joliot Curie  
69694 Vénissieux Cedex

 **N°Azur 0 810 20 22 24**

PRIX D'APPEL LOCAL



[www.aldes.com](http://www.aldes.com)

*Alde se réserve le droit d'apporter à ses produits toute modifications liées à l'évolution de la technique. Le contenu de cette notice peut être modifié sans préavis.  
Alde reserves the right to modify its products as required to keep up with the latest technical progress. The information contained in these instructions may be altered without prior notice.*